

品番	部品名	材質	数量	色調	備考
1	ベース板	SUS304またはSUS443J1	1	下表	t=0.5
2	前面フード	SUS304またはSUS443J1	1	下表	t=0.5
3	パイプガイド	SUS304またはSUS443J1	1	下表	t=0.5
4	抜け止め金具	SUS304CSP	3		t=0.4
5	防火ダンパー	SUS304またはSUS443J1	1		t=1.5
6	温度ヒューズ		1		標準72℃

※カチオン電着塗装+焼付塗装

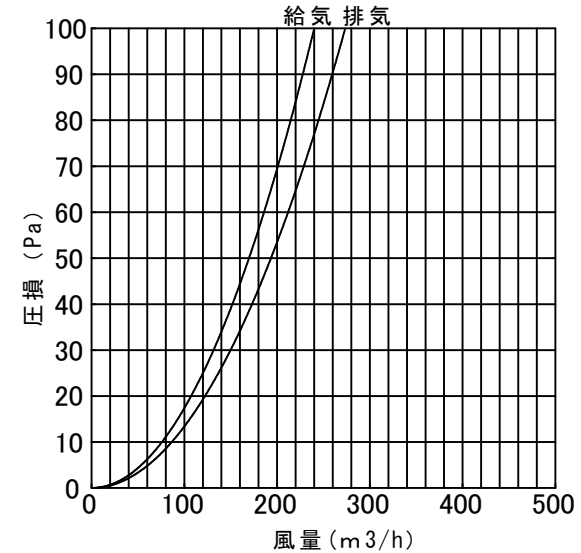
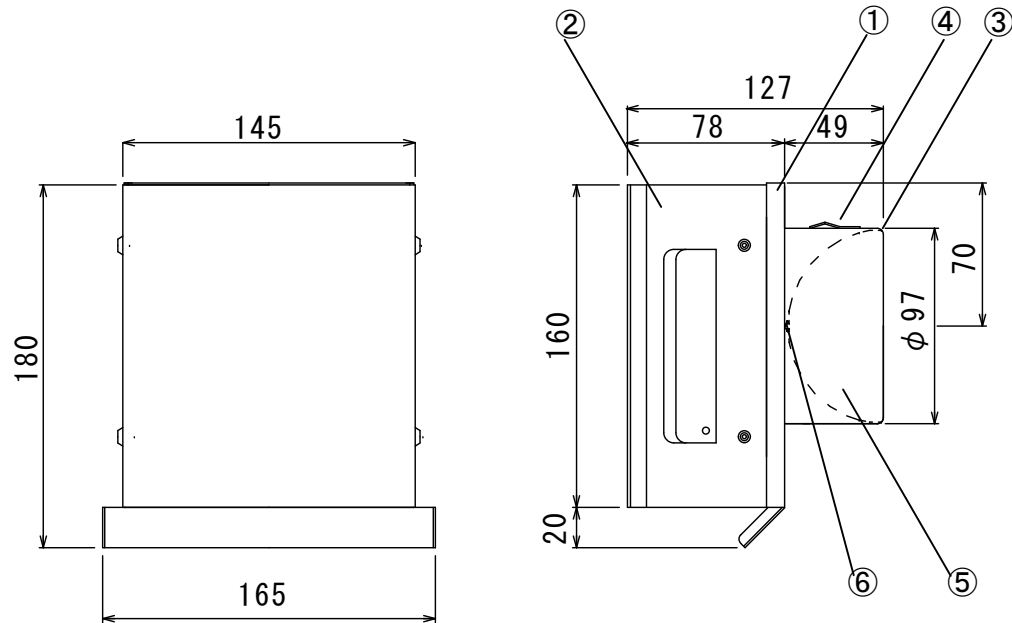

圧損係数	排気	給気
(ξ)	1.78	2.3

コード	型名	色調
GYB02178	KM-150TED-C72℃(S)	シルバー(カチオン電着塗装+焼付塗装)
GYB02191	KM-150TED-C72℃(BK)	ブラック(カチオン電着塗装+焼付塗装)
GYB02190	KM-150TED-C72℃(IV)	アイボリー(カチオン電着塗装+焼付塗装)

改定		頁	1	品名	外風雨侵入対策型φ100フード	
		尺度	Free		FD72℃	
		用紙	Free		KM-100TED-C72℃「J」	
コード	左表		製図	遠藤	検図	下野 Sumuji
作成	2025-4-1		ケイ・マック株式会社			

※本製品の仕様は、改良の為予告なく変更することがありますので予めご了承ください。